

TJ2

OCHRANNÉ JÍMKY PRO SNÍMAČE TEPLoty

Jímky jsou určeny pro našroubování do návarku. Vložený snímač se našroubuje do jímky.

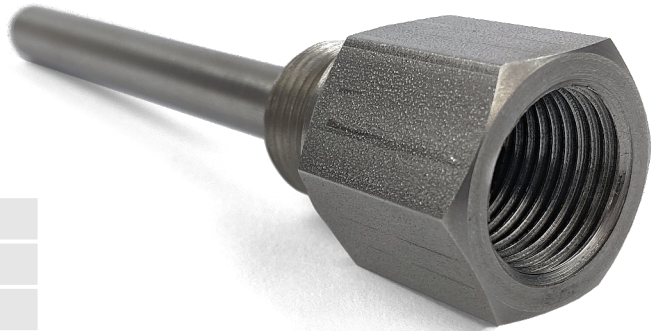

Obecné informace (Tabulka TJ2.1)

	Max. pracovní teplota	550 °C
	Max. pracovní tlak	40 bar
①	Stonek	
	Materiál	Nerezová ocel 1.4541
②	Šroubení	
	Materiál	Nerezová ocel 1.4305

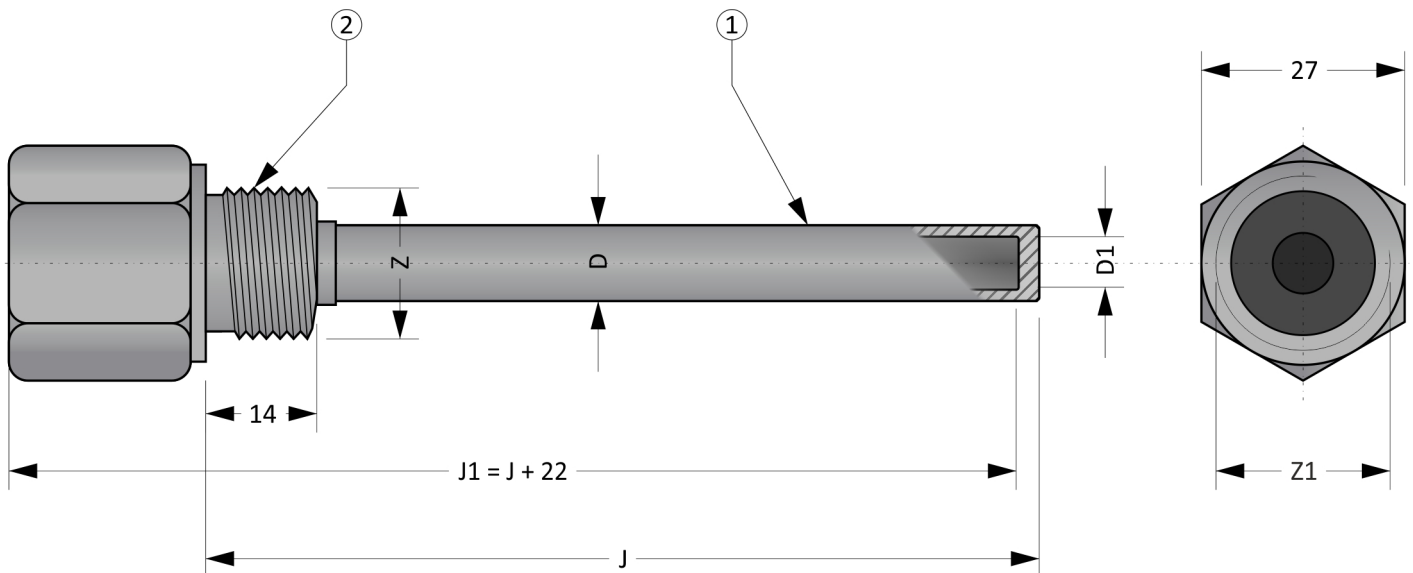

Obrázek TJ2.1: TJ2

Volitelné parametry včetně tvorby objednáčích kódů (Tabulka TJ2.2)

Poz.	Kód	TJ2 - ① ② - ③
Typ vnějšího závitu		
①	1	Z = G½", Z1 = G½, OK27
	2	Z = M20 x 1,5, Z1 = G½, OK27
Průměr stonku [mm]		
②	1	D = 8,0 mm, D1 = 6,0 mm
	2	D = 10,0 mm, D1 = 8,0 mm
	3	D = 10,0 mm, D1 = 7,0 mm
Délka ponoru J [mm]		
③	xxx	volitelný rozsah od 40 do 2000 mm (minimální krok je 1 mm)

Příklad objednáčích kódů : TJ2-11-300
 ... Z = G½", Z1 = G½, OK27
 ... D = 8,0 mm, D1 = 6,0 mm
 ... Délka ponoru J = 300 mm

Orientační hmotnost výrobku: TJ2-11-300 ... 0,4 kg

Tolerance délek (Tabulka TJ2.3)

Délka	Tolerance délky J	Tolerance délky J1
≤ 1500 mm	± 2 mm	± 2 mm
1500 mm < délka ≤ 2000 mm	± 3 mm	± 3 mm

Tolerance průměrů (Tabulka TJ2.4)

Tolerance průměru D	Tolerance průměru D1
± 0,1 mm	± 0,1 mm

Montážní a provozní předpis

Jímka se našroubuje do připraveného návarku. Následně se do jímky našroubuje snímač.